

Stikledningsventil med PE-ender for sammensvejsning, til vand max. 20° C, design iht. DIN/EN, Hydraulisk test iht. EN 1074-1 og 2 / EN 12266.
Godkendt iht. DIN-DVGW Certifikat NW-6203BN0116.
Godkendt iht. SVGW Certifikat nr. 0301-4608.

Blødtættende stikledningsventil iht. EN 1074-1 og 2 / EN 1171.
Ventilhus og top af duktiljern GJS-500-7 (GGG-50). Et standard sort/blå PE-rør presses på ventilstudsen, låses med en klemring og korrosionsbeskyttes med en krympemuffe. Skyder af afzinkningsfri messing, fuldvulkaniseret med EPDM gummi. Spindel af rustfrit stål min. 13% Cr med rullet gevind og skyderstop. Spindeltætningen består af en EPDM læbetætningsring, 4 O-ringe i et plastleje og en NBR afstrygerring. Toppakningen af EPDM omslutter de undersænkede topbolte af rustfrit stål dækket med forseglingslim. Epoxycoating iht. DIN 30677-2 og GSK retningslinjer – indvendigt og udvendigt.

Tilbehør: Håndhjul AVK serie 08, garniture AVK serie 04, gadedæksler AVK serie 04 og 80, anboringsbøjler AVK serie 10 og 730.

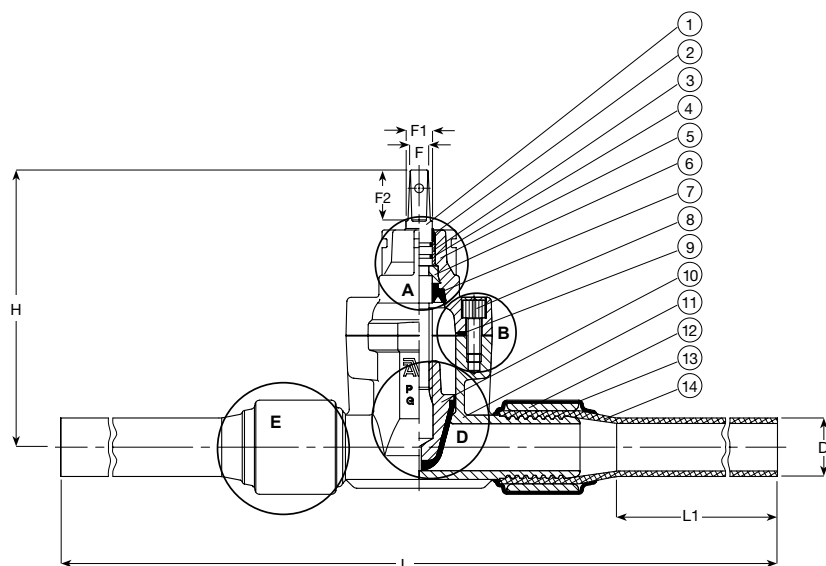



A. Spindeltætning

Tre uafhængige spindeltætninger giver tredobbelt sikkerhed:

- En NBR afstrygerring beskytter mod udefrakommende urenheder.
- Et plastleje med 4 NBR O-ringe giver lav friktion og beskytter mod galvanisk korrosion.
- En EPDM læbetætningsring fungerer som den primære hydrauliske tætning.

B. Samling af ventilhus og top

Den unikke samling af ventiltop og hus sikrer en lang holdbarhed:

- En rund toppakning er placeret i en reces i ventiltoppen, hvilket sikrer at pakningen bliver holdt på plads selv ved voldsomme trykslag.
- De rustfrie bolte er undersænkede i ventiltoppen og omsluttet af toppakningen. Boltene er yderligere beskyttet med forseglingslim, så korrosion undgås.

D. Vulkaniseret skyder

Kernen af afzinkningsfri messing er fuld vulkaniseret med drikkevandsgodkendt EPDM gummi. Skyderen er designet med et styrespør som passer i det indbyggede spor i ventilhuset. En patenteret tætningslæbe i gummibelægningen sikrer lave lukkemomenter. Skyderen har et drænhul i bunden hvormed stillestående vand og urenheder undgås.

E. PE-ende

Ventilens PE-ende gør det muligt at sammensvejses direkte med PE-rør ved hjælp af elektromuffe- eller stuksvejsning, og der opnås dermed en hurtig, effektiv og sikker installation. Et standard PE-rør presses direkte på ventilstudsene. De patenterede riller på ventilstudsene kombineret med en stålklemring omkring ventil/rørforbindelsen sikrer, at PE-rørmaterialet presses ind i rillerne. Den bolteløse og korrosionsfri samling er som minimum lige så stærk som selve røret. Det fulde og glatte gennemløb sikrer minimalt tryktab og giver mulighed for anbringelse under tryk.

Komponentliste

1. Spindel
2. NBR afstrygerring
3. O-ring
4. Plastleje
5. Ventiltop
6. Kamring
7. EPDM læbetætningsring
8. Topbolt
9. Toppakning
10. Skyder
11. Ventilhus
12. Klemring
13. Krympemuffe
14. PE-rør

Varenumre og dimensioner

AVK nr.	DN mm	D mm	Produkt PN	L mm	L1 mm	H mm	F mm	F1 mm	F2 mm	Teoretisk vægt kg
36-032-80263	25	32	10	800	300	180	12	15	35	5,1
36-050-80263	40	50	10	880	300	203	12	15	35	6,0
36-063-80263	50	63	10	880	300	213	12	15	35	6,8