



AVK KUGLEKONTRAVENTIL MED FLANGER, PN 10

53/35

Duktiljern

003

AVK kuglekontraventiler er selvrensende med fuldt gennembløb. Kuglen roterer under drift, hvilket eliminerer risikoen for, at urenheder sætter sig fast på kuglen. Et fuldt og glat gennembløb sikrer fuldt flow med lavt tryktab og eliminerer risikoen for, at urenheder opsamles i bunden af ventilen. AVK kuglekontraventiler kan fås med flanger og indvendigt gevind. Som standard leveres kuglen vulkaniseret med NBR gummi og alternativt med kugle af polyurethan med højere eller lavere vægt.

Produktbeskrivelse

Kuglekontraventil med flanger til spildevand og neutrale væsker til max. 70° C

Standarder

- Designet iht. EN 12050-4
- Byggelængde iht. DIN 3202 - F6
- Standard flangeboring iht. EN1092 (ISO 7005-2), PN 10/16

Test/godkendelser

- Hydraulisk test iht. EN12050-4.
- Godkendt iht. LGA regulativerne

Fordele

- Selvrensende konstruktion, hvor kuglen roterer under betjening, hvilket eliminerer risikoen for at urenheder sætter sig fast på kuglen
- Fuldt gennembløb sikrer fuldt flow og lavt tryktab
- Glat gennembløb eliminerer risikoen for, at urenheder opsamles i bunden af ventilen
- Kugle af aluminium vulkaniseret med NBR gummi i DN 50-100 og af støbejern i DN 125-400. Gummiets hårdhed er optimeret til at forhindre kuglen i at sætte sig fast i sædet. I DN 600 er kuglen af aluminium med PUR-belægning
- Kuglen kan også fås af polyuretan, som er velegnet til slibende medier, og når en alternativ vægt er ønskelig for at forhindre vibration og vandslag
- Kompakt design og lav vægt
- Bolte og møtrikker af rustfrit stål. Ventilhus og dæksel af duktiljern med epoxycoating indvendigt og udvendigt



AVK



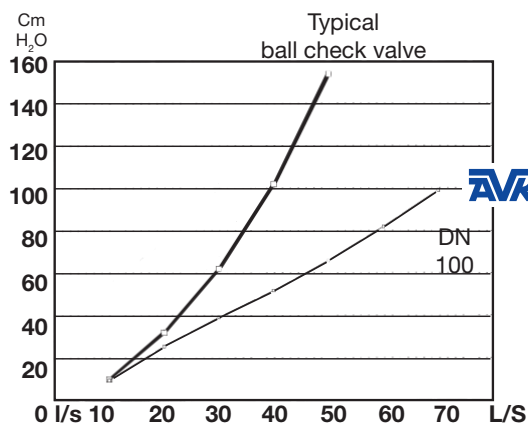
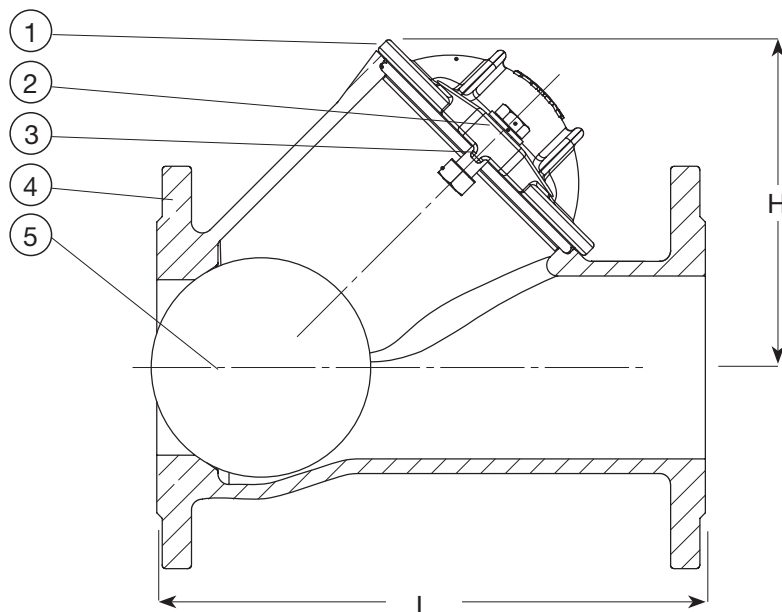

Komponentliste

1. Dæksel	Duktiljern GJS-400-15 (GGG-40)	2. Bolt/møtrik/skive	Rustfrit stål A2
3. Pakning	NBR gummi	4. Ventilhus	Duktiljern GJS-400-15 (GGG-40)
5. Kugle	Aluminium/støbejern med NBR gummi		

Komponenter kan erstattes af lignende eller højere materialeklasse uden forudgående meddelelse.

Referencenumre og dimensioner

AVK nr.	DK-VVS	DN mm	Produkt PN klasse	L mm	H mm	Teoretisk vægt kg
53-050-35-1007	430953012	50	PN10	200	101	7.5
53-065-35-1007	430953013	65	PN10	230	148	12
53-080-35-1007	430953014	80	PN10	260	148	13
53-100-35-1007	430953016	100	PN10	300	182	18
53-125-35-1007	430953017	125	PN10	350	251	35
53-150-35-1007	430953018	150	PN10	400	251	37
53-200-35-0007	430953020	200	PN10	500	333	68
53-250-35-0007	430953022	250	PN10	600	406	112
53-300-35-0007	430953023	300	PN10	700	480	163
53-350-35-0007	430953024	350	PN10	800	571	289
53-400-35-0007	430953025	400	PN10	900	657	416
53-500-35-0007 ⁽¹⁾		500	PN10	1100	930	712
53-600-35-0207 ⁽²⁾		600	PN10	1300	1010	1200

⁽¹⁾ Anslået LGA test
⁽²⁾ Anslået LGA test. Leveres med PUR belagt kugle som standard